



MANUEL DE L'UTILISATEUR
OWNER'S MANUAL

RÉCHAUD DE CAMPING À DEUX BRÛLEURS AU PROPANE

TWO BURNER PROPANE CAMPING STOVE

⚠ AVERTISSEMENT

LE NON-RESPECT DES AVERTISSEMENTS ET
DES INSTRUCTIONS DE CE MANUEL PEUT
ENTRAÎNER DES BLESSURES, VOIRE LA MORT

CONSERVEZ CE MANUEL POUR
POUVOIR LE CONSULTER
ULTÉRIEUREMENT

⚠ WARNING

FAILURE TO FOLLOW ALL WARNINGS AND
INSTRUCTIONS IN THIS MANUAL COULD LEAD TO
PERSONAL INJURY, INCLUDING DEATH.

RETAIN THIS MANUAL FOR
FUTURE REFERENCE.

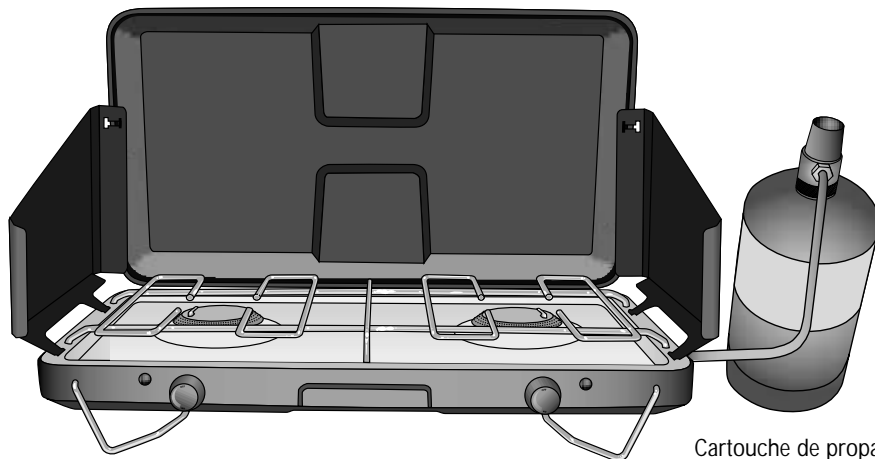

Cartouche de propane non incluse
Propane cylinder not included

POUR VOTRE SÉCURITÉ:

SI VOUS SENTEZ UNE ODEUR DE GAZ:

- 1. N'essayez PAS d'allumer l'appareil.**
- 2. Éteignez toute flamme ouverte.**
- 3. Débranchez le réchaud de son alimentation en combustible.**

POUR VOTRE SÉCURITÉ:

NE conservez PAS et N'utilisez PAS d'essence et d'autres liquides produisant des vapeurs inflammables à proximité de cet appareil ou d'un autre appareil du même type.



DANGER

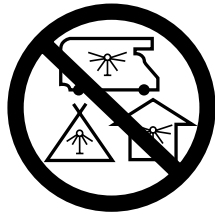

RISQUE D'EMPOISONNEMENT PAR MONOXYDE DE CARBONE

Cet appareil peut émettre du monoxyde de carbone qui est un gaz inodore.

Son utilisation dans un endroit fermé peut vous tuer.

N'utilisez jamais cet appareil dans un endroit fermé, tel qu'une caravane, une tente, une voiture ou une maison.

AVERTISSEMENT SÉCURITAIRE IMPORTANT

⚠ AVERTISSEMENT

- **UTILISER UNIQUEMENT À L'EXTÉRIEUR.** N'utilisez **JAMAIS** cet appareil à l'intérieur (dans une maison, une tente, un garage) ou dans un endroit fermé ou non ventilé.
- Tout appareil de combustion consomme de l'oxygène. Ce réchaud utilise l'oxygène qui se trouve dans l'air et peut produire du monoxyde de carbone, un gaz incolore et inodore qui peut être mortel. Pour votre sécurité, assurez-vous que l'environnement d'utilisation de l'appareil est amplement ventilé.
- **N'utilisez JAMAIS** cet appareil pour vous réchauffer.
- **Ne laissez JAMAIS** le réchaud sans surveillance lorsqu'il est chaud ou en fonctionnement. Il ne peut être utilisé que par des adultes ; les enfants et les animaux doivent se tenir à une distance appropriée de l'appareil. Pour éviter toute brûlure ou autres blessures, surveillez soigneusement toutes les activités autour du réchaud.

⚠ AVERTISSEMENT

- **N'UTILISEZ PAS** le réchaud à moins d'un mètre de tout matériau combustible, y compris un mur ou un plafond.
- **N'UTILISEZ PAS** le réchaud sur le balcon ou le patio d'un immeuble, dans un véhicule récréatif, dans une caravane ou sur un bateau.
- Le gaz propane est très inflammable. Veuillez suivre les instructions suivantes:
 - **N'utilisez PAS** et **NE** conservez **PAS** d'essence ou tout autre liquide/aérosol aux vapeurs inflammables à proximité de l'appareil.
 - Utilisez exclusivement des cartouches de GPL de 400 g, ou de 465 g, fabriquées et signalées en vertu des normes du ministère américain des transports (U.S. Department of Transportation) ou de celui du Canada (Transport Canada) CAN/CSA 339. **N'UTILISEZ JAMAIS** un autre combustible que le propane.
 - Attachez et détachez toujours les cartouches de propane lorsque vous vous trouvez à l'extérieur, loin de toute flamme, veilleuse ou toute autre source d'allumage, et uniquement si l'appareil est froid au toucher.
 - Lisez et respectez tous les avertissements et toutes les instructions situés sur la cartouche de propane ou l'accompagnant.
 - Avant de connecter la cartouche, vérifiez toujours l'appareil, la cartouche de propane et ses raccords, pour vous assurer qu'ils ne sont pas endommagés et qu'ils ne contiennent pas de poussière ou de débris. **NE** les utilisez **PAS** s'ils sont endommagés ou s'ils ont été modifiés.
 - Suivez les instructions de la section "**Détection des fuites de gaz**" à la page 4 de ce manuel. Ne vérifiez jamais s'il y a des fuites en vous servant d'une allumette ou d'une flamme ouverte. **N'utilisez JAMAIS** le réchaud s'il fuit.
 - Détachez toujours la cartouche de propane pour transporter ou ranger le réchaud, ou lorsqu'il n'est pas utilisé.
 - La cartouche de propane doit rester droite afin que le gaz ne s'enflamme pas.
 - **NE** connectez **JAMAIS** l'appareil à une alimentation en gaz à distance telle qu'à une cartouche de gaz naturel ou à une cartouche de propane rechargeable.
- Si le réchaud prenait feu, mettez son bouton de réglage sur "OFF" et utilisez un extincteur d'incendie de type 'BC' ou tout autre moyen approprié, pour éteindre les flammes.
- Maintenez vos mains, votre visage et vos cheveux loin des brûleurs. Utilisez des allumettes longues ou un briquet spécial pour les allumer. **NE** portez **JAMAIS** de vêtements lâches et **NE** laissez **JAMAIS** vos cheveux pendre lorsque vous allumez ou que vous utilisez le réchaud.
- Dépliez toujours les pieds du réchaud de manière à ce qu'ils forment un "V" par rapport à son socle. Cela le stabilisera. Utilisez uniquement le réchaud sur une surface plate.
- **NE** faites **PAS** bouger le réchaud pendant qu'il fonctionne. Ne touchez jamais ses parties chaudes.
- Utilisez uniquement le régulateur A200-0 fourni (n° de réf. Brinkmann – 450-A200-0).
- Utilisez uniquement les pièces de rechange et les accessoires fabriqués par The Brinkmann Corporation. Toute réparation doit être effectuée par The Brinkmann Corporation. Pour toute pièce ou réparation, contactez le service à la clientèle de The Brinkmann Corporation au 1-800-527-0717.
- Mettez tous les matériaux d'emballage au rebut de manière appropriée.

INSTRUCTIONS DE MONTAGE

⚠ VEUILLEZ LIRE SOIGNEUSEMENT TOUS LES AVERTISSEMENTS ET TOUTES LES INSTRUCTIONS DE MONTAGE AVANT D'ASSEMBLER OU D'UTILISER VOTRE RÉCHAUD

(Vérifiez le contenu de la boîte pour vous assurer que toutes les pièces sont incluses et intactes)

SI CERTAINES PIÈCES VENAIENT À MANQUER, CONTACTEZ LE SERVICE À LA CLIENTÈLE AU 1-800-527-0717 (PREUVE D'ACHAT REQUISE)

Étape 1

Dépliez les pieds du réchaud, de façon à ce qu'ils forment un "V" par rapport à son socle.

Étape 2

Ouvrez le couvercle de l'appareil et alignez les deux pare-vents en y insérant les bras de soutien munis d'encoches.

Étape 3

Retirez l'ensemble du régulateur situé sous la grille, à l'intérieur du réchaud. Remplacez la grille. Assurez-vous que les boutons de réglage du brûleur sont sur "OFF".

Étape 4

Attachez l'ensemble du régulateur au raccord du réchaud. **CONTENTEZ-VOUS DE LE SERRER MANUELLEMENT.** Ne faussez pas le filetage des raccords.

Étape 5

Connectez la cartouche de propane à l'ensemble du régulateur en la faisant tourner dans le sens inverse des aiguilles d'une montre. **CONTENTEZ-VOUS DE LA SERRER MANUELLEMENT.** Ne faussez pas le filetage des raccords.

⚠ ATTENTION: Faites pivoter la cartouche jusqu'à ce qu'elle soit presque droite et légèrement penchée vers vous. La cartouche ne doit pas être complètement droite. Voir le diagramme ci-dessous.

Étape 6

Respectez les instructions de la section "**Détection des fuites de gaz**" à la page 4 de ce manuel.

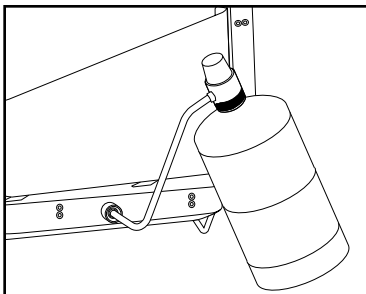

REMARQUE: la cartouche de gaz est légèrement penchée vers l'avant du réchaud.

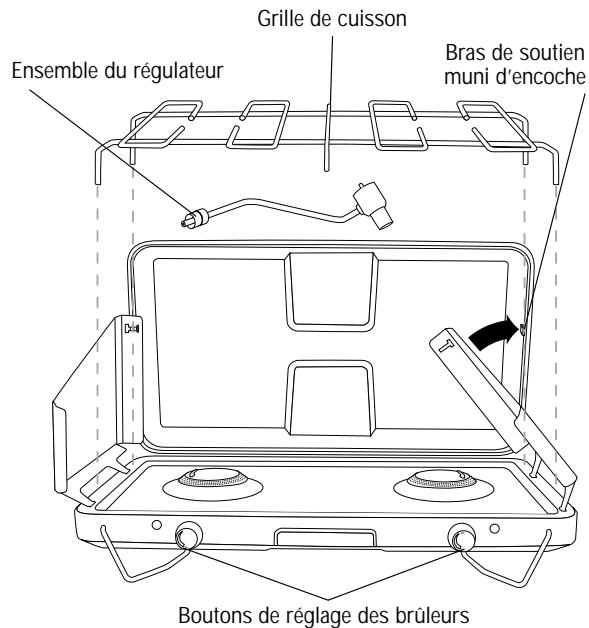

⚠ AVERTISSEMENT: Dépliez toujours les pieds du réchaud afin qu'ils forment un "V" par rapport à son socle et que le réchaud soit stable durant son utilisation.

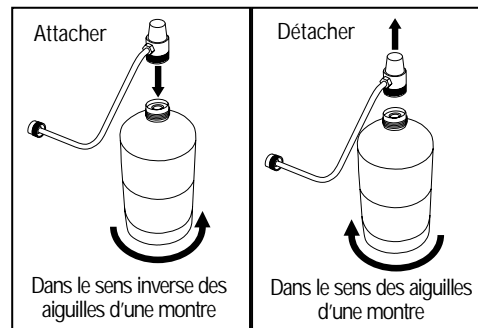

DÉTECTION DES FUITES DE GAZ

⚠ AVERTISSEMENT

- À chaque fois que vous voulez connecter la cartouche au réchaud, vous devez procéder à une détection des fuites de gaz, à l'extérieur, dans un endroit bien ventilé.
- Maintenez toujours la cartouche à l'écart des flammes ouvertes, des étincelles et des cigarettes allumées.
- N'utilisez jamais une flamme pour détecter une fuite de gaz.
- Les boutons de réglage du réchaud sont utilisés pour allumer les brûleurs et pour régler la flamme.
- N'utilisez jamais un appareil ayant une fuite de gaz. Contactez le service à la clientèle de The Brinkmann Corporation au 1-800-527-0717, pour obtenir des pièces de rechange ou pour faire réparer l'appareil.

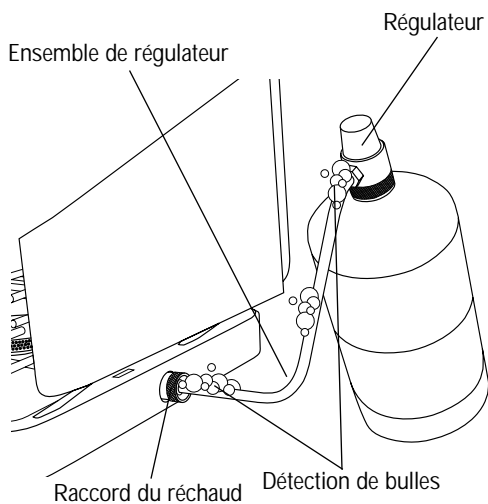

Étape 1

Assemblez le réchaud en suivant les "Instructions de montage" de la page 3 de ce manuel. Assurez-vous que les boutons de réglage des brûleurs sont sur "OFF".

Étape 2

Préparez une solution d'eau savonneuse (une dose de détergent pour trois doses d'eau) pour pouvoir vérifier que les connexions ne fuient pas. Appliquez généreusement la solution savonneuse au niveau du régulateur lui-même et du raccord de réchaud (situé sur le côté droit de ce dernier).

Étape 3

Alors que les boutons de réglage des brûleurs sont sur "OFF", vérifiez s'il y a des bulles à l'endroit où la cartouche de propane se connecte à l'ensemble du régulateur et au raccord du réchaud. Si la solution savonneuse commence à faire des bulles, les connexions fuient. Détachez alors la cartouche de propane. Resserrez la connexion qui fuit. Recommencez la procédure de détection jusqu'à ce qu'il n'y ait plus de fuite de gaz. **N'UTILISEZ JAMAIS DE FLAMME POUR DÉTECTER LES FUITES DE GAZ.**

Étape 4

Une fois que toutes les fuites ont été bouchées, **ATTENDEZ AU MOINS 5 MINUTES, POUR QUE LES VAPEURS DE GAZ SE DISSIPENT, AVANT D'ALLUMER LES BRÛLEURS.**

Allumez le brûleur et faites fonctionner l'appareil en respectant les "Instructions d'utilisation" à la lettre.

INSTRUCTIONS D'UTILISATION

⚠ LISEZ SOIGNEUSEMENT TOUS LES AVERTISSEMENTS ET TOUTES LES INSTRUCTIONS

⚠ AVERTISSEMENT

- **NE laissez PAS** le combustible et les vapeurs ou liquides inflammables entrer en contact avec le réchaud lorsque vous l'allumez ou que vous l'utilisez.

Étape 1

Assurez-vous que le processus de "**Détection des fuites de gaz**" cité à la page 4 est terminé, que les boutons de réglage des brûleurs sont sur "OFF" et que le réchaud repose sur une surface plate, loin de tout matériau combustible.

Étape 2

Décidez quel brûleur allumer en premier. Allumez une longue allumette et maintenez sa flamme à côté du brûleur. Faites **LENTEMENT** tourner le bouton de réglage des brûleurs dans le sens inverse des aiguilles d'une montre, jusqu'à ce que le brûleur s'allume.

- ⚠ AVERTISSEMENT:** si le brûleur ne s'allume pas dans les 5 secondes, mettez immédiatement son bouton de réglage sur "OFF". Attendez au moins 5 minutes pour le rallumer, car toute vapeur de gaz doit s'être dissipée.

Étape 3

Pour allumer le deuxième brûleur, réduisez la flamme du premier brûleur allumé et effectuez à nouveau l'étape 2.

- ⚠ AVERTISSEMENT:** si le deuxième brûleur ne s'allume pas dans les 5 secondes, mettez immédiatement son bouton de réglage sur "OFF". Attendez au moins 5 minutes pour le rallumer, car toute vapeur de gaz doit s'être dissipée.

Étape 4

Le cas échéant, réglez la flamme du brûleur à l'aide de son bouton de réglage. Lorsque vous avez fini d'utiliser le réchaud, éteignez-le en mettant son bouton de réglage sur "OFF".

Étape 5

Laissez le réchaud refroidir complètement, puis suivez les instructions des sections "**Consignes de sécurité après utilisation**" et "**Entretien et maintenance appropriés**" de ce manuel.

Distance minimum entre le réchaud et tout matériau combustible : 1 mètre (36 po) à partir du dessus et des côtés des brûleurs du réchaud

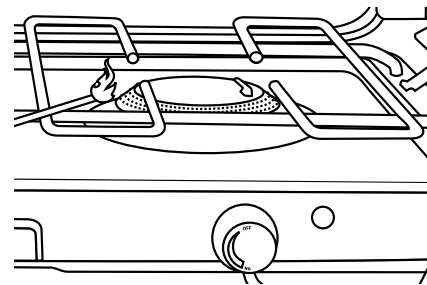
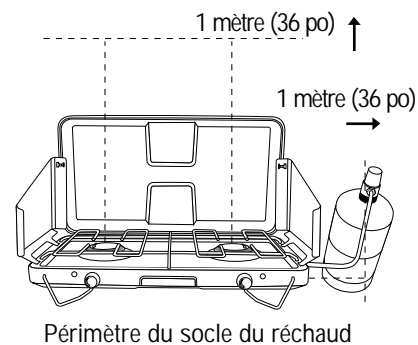

ON/Flamme plus importante

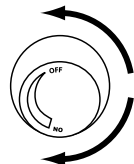

OFF/Flamme moins importante

REMARQUE: observez la hauteur et la couleur de la flamme lorsque le brûleur fonctionne. La partie centrale de cette dernière doit être bleue et son bout jaune.

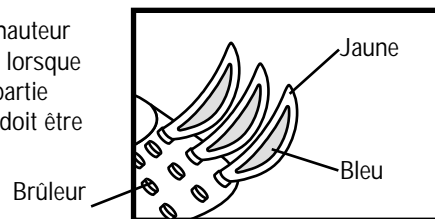

CONSIGNES DE SÉCURITÉ UNE FOIS L'UTILISATION TERMINÉE

- Laissez toujours le réchaud refroidir complètement avant de le manipuler.
- Déconnectez toujours la cartouche de propane du réchaud lorsque ce dernier n'est pas utilisé – placez un capuchon de sécurité sur la cartouche.
- Ne rangez jamais la cartouche de propane dans un endroit fermé (maison, garage, etc.) Rangez-la à l'extérieur, dans un endroit ombragé et bien ventilé, loin de toute source de chaleur ou d'une flamme ouverte.
- Pliez les pare-vents et fermez le couvercle. Pliez les pieds pour pouvoir verrouiller le couvercle.

ENTRETIEN ET MAINTENANCE APPROPRIÉS

- Nettoyez la grille de cuisson à l'aide d'une eau savonneuse chaude. Rincez-la soigneusement et faites-la sécher avant de la ranger. Essayez les autres parties exposées du réchaud à l'aide d'un chiffon humide. N'utilisez pas de matériaux abrasifs.
- L'appareil doit toujours être propre et couvert lorsqu'il n'est pas utilisé.
- Si la surface extérieure du réchaud se met à rouiller, nettoyez et polissez la zone affectée avec de la paille de fer ou de la toile émeri à grains fins. Passez une couche de peinture bonne qualité, résistante aux températures élevées.
- Utilisez exclusivement des pièces de rechange et des accessoires fabriqués par The Brinkmann Corporation. Toute réparation doit être effectuée par The Brinkmann Corporation. Pour obtenir des pièces ou pour une réparation, contactez le service à la clientèle de The Brinkmann Corporation à 1-800-527-0717.
- Couvrez le réchaud et rangez-le dans un endroit protégé, loin des enfants et des animaux domestiques.
- Une fois que l'appareil a été rangé et avant de le réutiliser, vérifiez toujours que les brûleurs ne sont pas couverts de feuilles, d'insectes, de toiles d'araignées, de poussière, etc. car ces débris peuvent bloquer le débit de l'air de combustion.
- Avant chaque utilisation de l'appareil, vérifiez visuellement que le brûleur fonctionne correctement en suivant les instructions de la page 5. **N'utilisez JAMAIS** l'appareil si le brûleur/la flamme ne fonctionne pas correctement.
- Ce réchaud ne peut fonctionner que si le débit d'air n'est pas bloqué.
- Durant l'utilisation ou le stockage de l'appareil, assurez-vous toujours qu'il n'entre pas en contact avec des matériaux combustibles, de l'essence et d'autres vapeurs et liquides inflammables.

REMARQUE: le brûleur dégage une chaleur intense. Il est donc normal que le réchaud se décolore après quelques utilisations.

FOR YOUR SAFETY:

IF YOU SMELL GAS:

- 1. DO NOT attempt to light appliance.**
- 2. Extinguish any open flame.**
- 3. Disconnect from fuel supply.**

FOR YOUR SAFETY:

DO NOT store or use gasoline or other liquids with flammable vapors in the vicinity of this or any other appliances.



DANGER

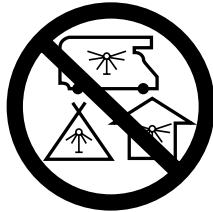

CARBON MONOXIDE HAZARD

This appliance can produce carbon monoxide which has no odor.

Using it in an enclosed space can kill you.

Never use this appliance in an enclosed space such as a camper, tent, car or home.

IMPORTANT SAFETY WARNINGS

⚠ WARNING

- **FOR OUTDOOR USE ONLY.** DO NOT operate indoors (house, tent, garage) or in any unventilated or enclosed area.
- All burning appliances consume oxygen. This stove uses oxygen from the air and may produce CO (Carbon Monoxide), which is a colorless, odorless gas that can kill you. Ample ventilation must be provided to avoid endangering your life. Be certain that the area in which this appliance is used is properly ventilated at all times.
- **DO NOT** use as a space heater.
- **DO NOT** leave stove unattended when hot or in use. Only adults are to operate this stove; keep children and pets safely away. Carefully monitor all activity around stove to avoid burns or other injuries.
- **DO NOT** operate stove within 36" from any combustible material including walls and ceiling.

⚠ WARNING

- **DO NOT** use on/in apartment complex balconies or patios, recreational vehicles, campers or boats.
- Propane gas is extremely flammable, follow these instructions:
 - **DO NOT** store or use gasoline or other liquids/aerosols with flammable vapors in the vicinity of this appliance.
 - Use only 14.1 oz. or 16.4 oz. LP-gas cylinder(s) constructed and marked in accordance with the specifications for LP-gas cylinders of the United States Department of Transportation (DOT) or Transport Canada, CAN/CSA 339. **DO NOT** use fuel other than propane.
 - Always attach or detach propane cylinder outdoors away from flame, pilot lights or other sources of ignition and only when appliance is cool to touch.
 - Read and follow all warnings and instructions on or accompanying propane cylinder.
 - Always inspect appliance, propane cylinder and propane connections for damage, dirt or debris before attaching propane cylinder. **DO NOT** use if either has been damaged or modified.
 - Follow directions in the "**Gas Leak Testing**" section on page 4 of this manual. Never test for gas leaks with a lit match or open flame. **DO NOT** operate the stove with a gas leak.
 - When transporting, not using, or storing stove always disconnect propane cylinder.
 - Propane cylinder should remain upright to prevent liquid propane flare-up.
 - **DO NOT** connect to a remote gas supply such as natural gas or a refillable propane cylinder.
- In case of fire, turn gas "OFF" at burner control knobs and use Type "BC" fire extinguisher or other appropriate means to extinguish flame.
- Keep hands, face and hair away from burners. Use long matches or long-nosed lighter to light the burners. **DO NOT** wear loose clothing or allow long hair to hang freely while lighting or using stove.
- Always snap down legs to form a "V" with the stove base to prevent the stove from becoming unstable while in use. Use only on a flat surface.
- **DO NOT** move stove while in use. Avoid touching hot surfaces.
- Use only supplied regulator A200-0 (Brinkmann part number 450-A200-0).
- Only use replacement/accessory parts manufactured by The Brinkmann Corporation. Repairs should be performed by The Brinkmann Corporation. For parts or repairs contact The Brinkmann Corporation's Customer Service Department at 1-800-527-0717.
- Properly dispose of all packaging materials.

ASSEMBLY INSTRUCTIONS

▲ READ ALL SAFETY WARNINGS & ASSEMBLY INSTRUCTIONS CAREFULLY BEFORE ASSEMBLING OR OPERATING YOUR STOVE.

Inspect contents of the box to ensure all parts are included and undamaged.

FOR MISSING PARTS, PLEASE CALL CUSTOMER SERVICE AT 1-800-527-0717.

(Proof of purchase will be required.)

Step 1

Snap down legs to form a "V" with the stove base.

Step 2

Open lid and align the two wind guards by inserting notched support arms into wind guards.

Step 3

Remove regulator assembly from under grill inside stove. Replace grill. Make sure burner control knobs are in "OFF" position.

Step 4

Attach regulator assembly to stove fitting. **HAND TIGHTEN ONLY.** Do not cross-thread connections.

Step 5

Attach propane cylinder to regulator assembly by turning propane cylinder counter-clockwise. **HAND TIGHTEN ONLY.** Do not cross-thread connections.

▲ CAUTION: Turn cylinder so that it is almost upright, slanted slightly towards you. The cylinder does not sit flat on surface. See diagram below.

Step 6

Follow "Gas Leak Testing" instructions on page 4 of this manual.

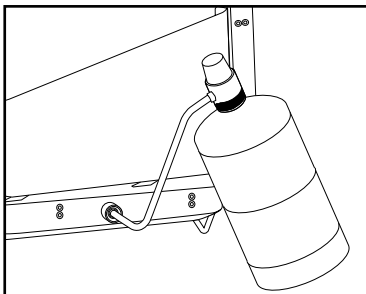

NOTE: Propane canister slants slightly towards front of stove.

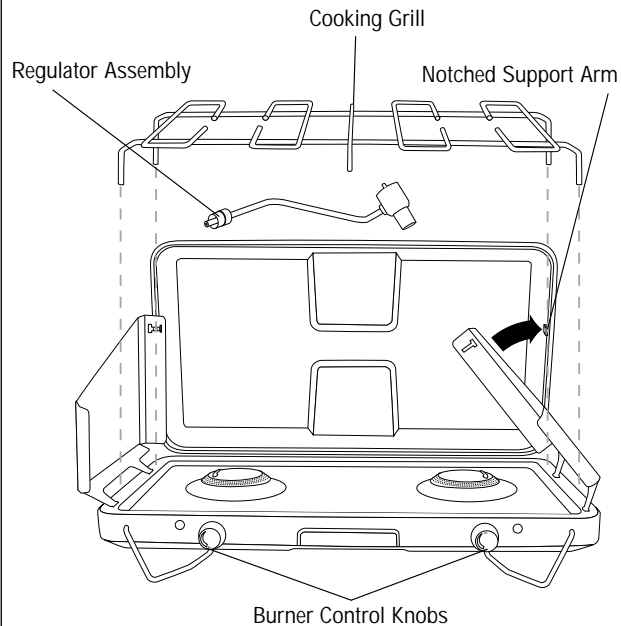

▲ WARNING: Always snap down legs to form a "V" with the stove base to prevent the stove from becoming unstable while in use.

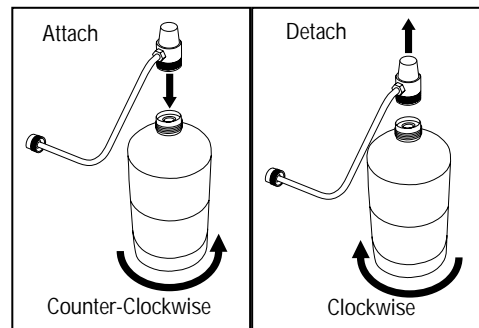

GAS LEAK TESTING

⚠ WARNING

- Gas leak testing must be performed outdoors in a well ventilated area every time cylinder is connected to stove.
- Always keep unit away from open flames, sparks or lit cigarettes.
- Never use a flame to check for gas leaks.
- The control knobs are used when lighting the burners and to adjust the flame.
- Never use a unit that has a gas leak. Contact The Brinkmann Corporation's Customer Service Department for replacement parts or repairs at 1-800-527-0717.

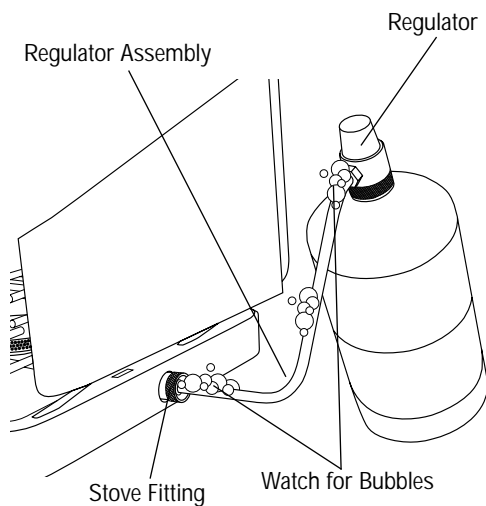

Step 1

Assemble stove per "**Assembly Instructions**" on page 3 of this manual. Make sure burner control knobs are in "OFF" position.

Step 2

Prepare a soapy water solution (one part dishwashing liquid to three parts water) to test for gas leaks in the connections. Apply a generous amount of the soapy mixture to the regulator assembly at the regulator and stove fitting (located on the right side of stove).

Step 3

With the burner control knobs in the "OFF" position, check for bubbles where propane canister attaches to regulator assembly and at stove fitting. If soapy mixture starts bubbling, gas is leaking through the connections. Disconnect the propane canister. Retighten the connection that is leaking gas. Repeat procedure with soapy mixture until gas no longer leaks. **NEVER USE A FLAME TO CHECK FOR GAS LEAKS.**

Step 4

Once all gas leaks have been sealed, **WAIT AT LEAST 5 MINUTES FOR GAS FUMES TO DISSIPATE BEFORE LIGHTING THE BURNERS.**

Carefully follow "**Operating Instructions**" to light the burner and properly operate this unit.

OPERATING INSTRUCTIONS

⚠ READ ALL SAFETY WARNINGS AND INSTRUCTIONS CAREFULLY.

⚠ WARNING

- **DO NOT** allow gasoline or other flammable vapors or liquids to come in contact with stove while lighting or at any time during use of stove.

Step 1

Make sure "**Gas Leak Testing**" from page 4 was completed and the burner control knobs are in the "OFF" position and stove is on a flat surface away from combustible material.

Step 2

Decide which burner to light first. Using a long match, hold the flame beside burner. Turn the burner control knob **SLOWLY** counter-clockwise until the burner lights.

- ⚠ **WARNING:** If the burner does not light within 5 seconds, turn the burner control knobs "OFF" immediately. Wait at least 5 minutes until gas fumes have dissipated before attempting to light burner again.

Step 3

To light the second burner, reduce the flame on the first lit burner and repeat Step 2 to the other burner.

- ⚠ **WARNING:** If second burner does not light within 5 seconds, turn the burner control knobs "OFF" immediately. Wait at least 5 minutes until gas fumes have dissipated before attempting to light burner again.

Step 4

Adjust burner flame as necessary by using burner control knob. Turn stove "OFF" using burner control knobs when stove is not in use.

Step 5

Allow stove to cool completely, then follow instructions in the "**After-Use Safety**" and "**Proper Care & Maintenance**" sections of this manual.

Minimum clearance to combustibles
36 inches from top and side of
stove burners

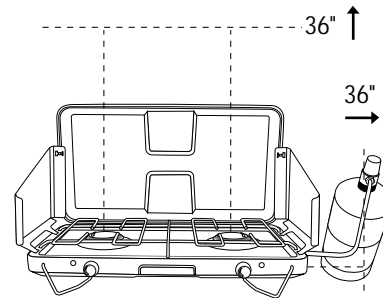

Perimeter of base of stove

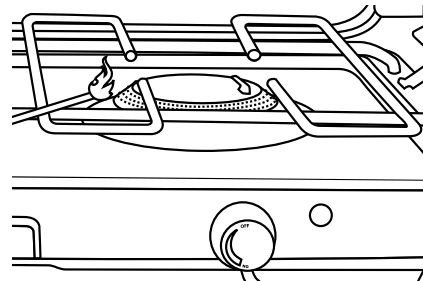

ON / Larger Flame

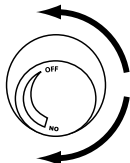

OFF / Smaller Flame

NOTE: Observe flame height and color when lit. Flame should have a blue center and yellow tip.

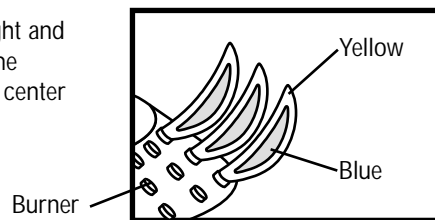

AFTER-USE SAFETY

- Always allow the stove to cool completely before handling.
- Always disconnect the propane cylinder from stove when not in use - a safety cap should be placed on the propane cylinder.
- Never store propane cylinder in an enclosed area (house, garage, etc.). Store outdoors in a well ventilated, shaded area away from any heat source or open flame.
- Fold wind guards and lid back into their closed position. Unfold legs to lock lid down.

PROPER CARE & MAINTENANCE

- Wash cooking grill with hot, soapy water, rinse well and dry before storing. Wipe remaining exposed parts of stove with damp cloth. Do not use abrasive materials.
- To protect your stove, the unit must be kept clean and covered at all times when not in use.
- If rust appears on the exterior surface of your stove, clean and buff the affected area with steel wool or fine grit emery cloth. Touch-up with a good quality high-temperature resistant paint.
- Only use replacement/accessory parts manufactured by The Brinkmann Corporation. Repairs should be performed by The Brinkmann Corporation. For parts or repairs, contact The Brinkmann Corporation's Customer Service Department at 1-800-527-0717.
- Cover and store stove in a protected area away from children and pets.
- After product has been stored and prior to reusing, verify that burners are free from leaves, insects, spider webs, dirt, etc. as these items can obstruct the flow of combustion air.
- Prior to each use, visually check the burner flame for proper operation as described on page 5.
DO NOT use if burner/flame is not operating properly.
- This stove requires an unobstructed airflow to operate correctly.
- During use or storage, always keep the stove area clear and free of combustible materials, gasoline and other flammable vapors and liquids.

NOTE: Due to the intense heat from burner, it is normal for paint burn off and discoloration to occur on stove during the first few uses.

GARANTIE LIMITÉE D'UN (1) AN

The Brinkmann Corporation garantit son réchaud de camping contre tout vice de fabrication et défaut dans les matériaux, pendant une période de un (1) an à compter de sa date d'achat, auprès de son acheteur d'origine. Dans le cadre de cette garantie, les obligations de The Brinkmann Corporation sont limitées aux directives suivantes:

- Cette garantie ne couvre pas les réchauds ayant été modifiés ou endommagés par : une usure normale, une utilisation abusive, un entretien ou une utilisation inappropriée, le démontage de pièces et/ou des tentatives de réparation par une personne autre qu'un employé agréé par The Brinkmann Corporation.
- Cette garantie ne couvre pas les rayures de la surface du réchaud ou l'endommagement de son fini du à la chaleur, car ce type d'usure est considéré comme normal.
- The Brinkmann Corporation peut décider de réparer ou de remplacer les appareils endommagés couverts par la présente garantie.
- Cette garantie ne couvre que l'acheteur d'origine et ne peut être transférée ou affectée aux acheteurs suivants.

The Brinkmann Corporation exige une preuve raisonnable de l'achat. Par conséquent, nous recommandons vivement de conserver le ticket de caisse ou la facture. Pour obtenir des pièces de rechange dans le cadre de cette garantie, contactez notre service à la clientèle au 1-800-527-0717 pour demander un **numéro d'autorisation de retour** et des instructions. **Un ticket de caisse ou une autre preuve de l'achat sera demandé(e)**. Les unités renvoyés à Brinkmann (sans cylindre de propane) doivent être accompagnés des nom, adresse et numéro de téléphone de leur propriétaire. Veiller à emballer l'appareil correctement, à l'expédier en port payé et à l'assurer. N'incluez pas le cylindre de propane. **The Brinkmann Corporation ne sera responsable d'aucun appareil qui lui sera envoyé sans autorisation préalable.**

À L'EXCEPTION DES MODALITÉS CI-DESSUS, THE BRINKMANN CORPORATION NE FAIT AUCUNE AUTRE GARANTIE EXPRESSE.

LA DURÉE DES GARANTIES IMPLICITES DE QUALITÉ MARCHANDE ET DE CONFORMITÉ AUX BESOINS EST LIMITÉE À (1) AN À COMPTER DE LA DATE D'ACHAT DU PRODUIT. CERTAINS ÉTATS N'AUTORISENT PAS LES LIMITATIONS DE DURÉE DES GARANTIES IMPLICITES, ET LES LIMITATIONS CI-DESSUS NE VOUS CONCERNENT PEUT-ÊTRE PAS.

TOUTE RESPONSABILITÉ LIÉE À DES DOMMAGES CONSÉCUTIFS OU INDIRECTS PROVENANT D'UNE INCAPACITÉ DU RÉCHAUD DE CAMPING À RESPECTER CETTE GARANTIE OU À TOUTE GARANTIE IMPLICITE EST EXCLUE. LE CLIENT RECONNAÎT QUE LE PRIX D'ACHAT FACTURÉ EST BASÉ SUR LES LIMITATIONS CONTENUES DANS LA GARANTIE CI-DESSUS. CERTAINS ÉTATS N'AUTORISENT PAS LES LIMITATIONS OU LES EXCLUSIONS DE DOMMAGES INDIRECTS OU CONSÉCUTIFS ET LES LIMITATIONS CI-DESSUS NE VOUS CONCERNENT PEUT-ÊTRE PAS. CETTE GARANTIE VOUS DONNE DES DROITS LÉGAUX SPÉCIFIQUES ET VOUS AVEZ PEUT-ÊTRE D'AUTRES DROITS QUI VARIENT D'ÉTAT À ÉTAT.

1-YEAR LIMITED WARRANTY

For 1-year from date of purchase, The Brinkmann Corporation warrants the Camping Stove against defects due to workmanship or materials to the original purchaser. The Brinkmann Corporation's obligations under this warranty are limited to the following guidelines:

- This warranty does not cover stoves that have been altered or damaged due to: normal wear, abuse, improper maintenance, improper use, disassembly of parts and/or attempted repair by anyone other than an authorized employee of The Brinkmann Corporation.
- This warranty does not cover surface scratching or heat damage to the finish, which is considered normal wear.
- The Brinkmann Corporation may elect to repair or replace damaged units covered by the terms of this warranty.
- This warranty extends to the original purchaser only and is not transferable or assignable to subsequent purchasers.

The Brinkmann Corporation requires reasonable proof of purchase. Therefore, we strongly recommend that you retain your sales receipt or invoice. To obtain replacement parts for your Camping Stove under the terms of this warranty, please call Customer Service Department at 1-800-527-0717 for a **Return Authorization Number** and further instructions. **A receipt or proof of purchase will be required.** Units returned to Brinkmann (without propane cylinder) must include your name, address and telephone number. Please make sure product is properly packed, postage prepaid and insured. **The Brinkmann Corporation will not be responsible for any products forwarded to us without prior authorization.**

EXCEPT AS ABOVE STATED, THE BRINKMANN CORPORATION MAKES NO OTHER EXPRESS WARRANTY.

THE IMPLIED WARRANTIES OF MERCHANTABILITY AND FITNESS FOR A PARTICULAR PURPOSE ARE LIMITED IN DURATION TO 1-YEAR FROM THE DATE OF PURCHASE. SOME STATES DO NOT ALLOW LIMITATIONS ON HOW LONG AN IMPLIED WARRANTY LASTS, SO THE ABOVE LIMITATION MAY NOT APPLY TO YOU.

ANY LIABILITY FOR INDIRECT, INCIDENTAL OR CONSEQUENTIAL DAMAGES ARISING FROM THE FAILURE OF THE CAMPING STOVE TO COMPLY WITH THIS WARRANTY OR ANY IMPLIED WARRANTY IS EXCLUDED. CUSTOMER ACKNOWLEDGES THAT THE PURCHASE PRICE CHARGED IS BASED UPON THE LIMITATIONS CONTAINED IN THE WARRANTY SET OUT ABOVE. SOME STATES DO NOT ALLOW THE EXCLUSION OR LIMITATION OF INCIDENTAL OR CONSEQUENTIAL DAMAGES, SO THE ABOVE LIMITATION OR EXCLUSION MAY NOT APPLY TO YOU. THIS WARRANTY GIVES YOU SPECIFIC LEGAL RIGHTS, AND YOU MAY ALSO HAVE OTHER RIGHTS WHICH VARY FROM STATE TO STATE.